



Прибор зарегистрирован в Госреестре средств измерений под № 17977-98

Сертификат RU.C.34.011.A № 5798 от 18.12.98



Регуляторы имеют Свидетельства, Сертификат и Разрешение на эксплуатацию в опасных производствах, подконтрольных Госгортехнадзору РФ



РЕГУЛЯТОРЫ МИКРОПРОЦЕССОРНЫЕ ИЗМЕРИТЕЛЬНЫЕ

МЕТАКОН-512-Р-ТС
МЕТАКОН-522-Р-ТС
МЕТАКОН-532-Р-ТС

*Руководство по эксплуатации
ПИМФ.421243.041 РЭ
Ред.03.2004*

НПФ КонтрАвт

603107 Нижний Новгород, а/я 21

тел./факс: (8312) 66-16-94, 66-23-09, 66-14-05, 66-16-04

E-mail: contravt@contravt.ru

1 НАЗНАЧЕНИЕ.....	2
2 ТЕХНИЧЕСКИЕ ХАРАКТЕРИСТИКИ.....	4
3 УСТРОЙСТВО И РАБОТА ПРИБОРА.....	7
4 РАЗМЕЩЕНИЕ, МОНТАЖ И ПОДКЛЮЧЕНИЕ ПРИБОРА.....	15
5 ОБЩИЕ ПРИНЦИПЫ РАБОТЫ С ПРИБОРОМ.....	20
6 КОНФИГУРИРОВАНИЕ ПРИБОРА.....	26
7 РЕЖИМ РАБОТА.....	31
8 КАЛИБРОВКА ПРИБОРА.....	33
9 ПОРЯДОК ПРИМЕНЕНИЯ ПРИБОРОВ СЕРИИ МЕТАКОН В ОПАСНОМ ПРОИЗВОДСТВЕ.....	36
10 ТЕХНИЧЕСКОЕ ОБСЛУЖИВАНИЕ.....	38
11 ПРАВИЛА ТРАНСПОРТИРОВАНИЯ И ХРАНЕНИЯ.....	39
12 ВОЗМОЖНЫЕ НЕИСПРАВНОСТИ И СПОСОБЫ ИХ УСТРАНЕНИЯ.....	40
13 ГАРАНТИИ ИЗГОТОВИТЕЛЯ.....	41
ПРИЛОЖЕНИЕ 1: МЕТОДИКА ПОВЕРКИ ПРИБОРА.....	42

Настоящее **Руководство по эксплуатации** предназначено для ознакомления обслуживающего персонала с устройством, принципом действия, конструкцией, эксплуатацией, техническим обслуживанием и поверкой регуляторов измерительных микропроцессорных серии **МЕТАКОН - 512- P-ТСХ-Х / 522- P-ТСХ-Х / 532- P-ТСХ-Х** (в дальнейшем прибор).

Настоящее **Руководство по эксплуатации** распространяется на приборы модификаций **МЕТАКОН-5Х2- P-ТС-Х-Х** по ПИМФ.421243.010 ТУ.

Система обозначений

МЕТАКОН - 5Х2 - P-ТСХ-Х

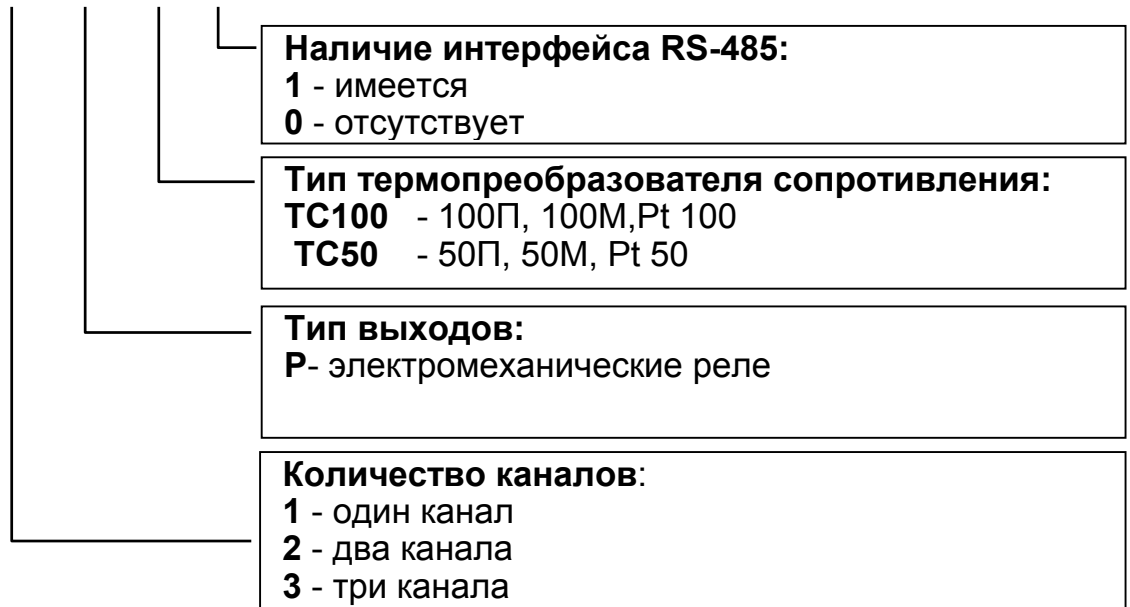

Применяемые обозначения:

ТПС - термопреобразователь сопротивления;

НСХ - номинальная статическая характеристика (зависимость между электрическим сопротивлением и температурой).

1. НАЗНАЧЕНИЕ

1.1. Общие положения

Приборы серии **МЕТАКОН-512-Р-ТСХ/522-Р-ТСХ/532-Р-ТСХ** предназначены для применения в качестве элемента измерения, управления и сигнализации в составе автоматизированных систем управления технологическими процессами. Приборы измеряют температуру с помощью первичных термопреобразователей сопротивления, вырабатывают управляющие и информационные сигналы для других элементов АСУ ТП. Приборы устанавливаются в местах расположения контрольно-измерительной аппаратуры (КИП) и рассчитаны на щитовой монтаж в вертикальной плоскости. Решаемые задачи:

- многоканальное измерение и индикация температуры;
- многоканальное двухпозиционное, трехпозиционное регулирование температуры;
- сигнализация температурных режимов технологических процессов;
- измерение, сигнализация и регулирование температуры в распределенных автоматизированных системах управления технологическими процессами.

1.2. Области применения

- пищевая, химическая, нефтехимическая промышленность;
- термическая обработка материалов, металлургия;
- производство полупроводниковых материалов, синтетических волокон, пластмасс, био- и медпрепаратов;
- лабораторные и научные исследования.

1.3. Выполняемые функции

- измерение электрического сопротивления первичных термопреобразователей сопротивления (ТПС), преобразование его в соответствии с **НСХ** в значение температуры и индикация результата измерения в градусах Цельсия;
- двух- трехпозиционное регулирование и сигнализация, произвольный выбор функции независимо по каналам;
- сигнализация аварийных ситуаций при работе прибора, в том числе диагностика обрывов линий подключения **ТПС**;
- светодиодная индикация состояния дискретных выходных сигналов управления;
- релейные выходные цепи, изолированные от остальных цепей прибора;

- индикация результата измерения по выбранному каналу на 4-х разрядном индикаторе; возможность автоматического переключения индикации измеренного значения входного сигнала по каналам с фиксированным периодом;
- задание параметров работы прибора с помощью встроенного пульта с контролем по цифровому дисплею;
- сохранение параметров прибора в энергонезависимой памяти при отключении напряжения питания;
- защита параметров прибора от несанкционированного воздействия путем ввода пароля.

1.4. Дополнительные функции для приборов с интерфейсом RS-485 (модификации МЕТАКОН-5Х2-Р-ТСХ-1):

- передача измеренных значений, а также значений параметров, характеризующих работу прибора, на внешние устройства управления и/или сбора данных по интерфейсу **RS-485**;
- возможность изменения значений параметров, характеризующих работу прибора, внешними управляющими устройствами с использованием интерфейса **RS-485**.

2. ТЕХНИЧЕСКИЕ ХАРАКТЕРИСТИКИ

2.1 Типы датчиков

Допустимые типы ТПС (по ГОСТ 6651-94), а также возможные диапазоны измерения приведены в таблице 2.1.1. Тип применяемого ТПС и диапазон измерения устанавливается отдельно для каждого канала.

Схема соединения датчика - четырехпроводная. Сопротивление проводов подключения - не более 10 Ом.

2.2 Точность измерения

2.2.1. Основная погрешность

Предел допускаемой основной погрешности измерения сопротивления в процентах от диапазона измерения сопротивления - $\pm 0,1\%$.

Пределы абсолютной допускаемой основной погрешности для каждого диапазона измерения и типа датчика приведены в табл. 2.1.1.

Таблица 2.1.1

Первичный преобразователь		Пределы измерения температуры	Разрешение	Абсолютная погрешность измерения температуры
Тип	Условное обозначение НСХ			
МЕТАКОН-5Х2-Р-ТС100				
<i>Диапазон измерения сопротивления 0...133,3 Ом</i>				
ТСМ	100М	-50...100 °С	0,1 °С	$\pm 0,2$ °С
ТСП <small>W₁₀₀=1,3910</small>	100П	-50...100 °С	0,1 °С	$\pm 0,2$ °С
ТСП <small>W₁₀₀=1,3850</small>	Pt100	-50...100 °С	0,1 °С	$\pm 0,2$ °С
<i>Диапазон измерения сопротивления 0...200 Ом</i>				
ТСМ	100М	-50...200 °С	0,1 °С	$\pm 0,3$ °С
ТСП <small>W₁₀₀=1,3910</small>	100П	-50...300 °С	0,1 °С	$\pm 0,3$ °С
ТСП <small>W₁₀₀=1,3850</small>	Pt100	-50...300 °С	0,1 °С	$\pm 0,3$ °С
<i>Диапазон измерения сопротивления 0...400 Ом</i>				
ТСП <small>W₁₀₀=1,3910</small>	100П	-50...850 °С	1 °С	$\pm 1,0$ °С
ТСП <small>W₁₀₀=1,3850</small>	Pt100	-50...850 °С	1 °С	$\pm 1,0$ °С

МЕТАКОН-5Х2-Р-ТС50				
<i>Диапазон измерения сопротивления 0...66,6 Ом</i>				
ТСМ	50М	-50...100 °С	0,1 °С	±0,2 °С
ТСП <small>W₁₀₀=1,3910</small>	50П	-50...100 °С	0,1 °С	±0,2 °С
ТСП <small>W₁₀₀=1,3850</small>	Pt50	-50...100 °С	0,1 °С	±0,2 °С
<i>Диапазон измерения сопротивления 0...100 Ом</i>				
ТСМ	50М	-50...200 °С	0,1 °С	±0,3 °С
ТСП <small>W₁₀₀=1,3910</small>	50П	-50...300 °С	0,1 °С	±0,3 °С
ТСП <small>W₁₀₀=1,3850</small>	Pt50	-50...300 °С	0,1 °С	±0,3 °С
<i>Диапазон измерения сопротивления 0...200 Ом</i>				
ТСП <small>W₁₀₀=1,3910</small>	50П	-50...850 °С	1 °С	±1,0 °С
ТСП <small>W₁₀₀=1,3850</small>	Pt50	-50...850 °С	1 °С	±1,0 °С

2.2.2. Дополнительная погрешность

Предел допускаемой дополнительной погрешности измерения сопротивления, вызванной изменением температуры окружающего воздуха от нормальной (20 ± 2) °С до любой температуры в пределах рабочих температур на каждые 10 °С изменения температуры не превышает 0,5 предела допускаемой основной погрешности.

2.3. Выходные сигналы (одна группа контактов реле на замыкание):

2.3.1 Допустимые значения коммутируемого напряжения:

- постоянное напряжение **110В;**
- переменное напряжение **250В.**

2.3.2 Допустимые значения коммутируемого тока:

- при работе с активной нагрузкой **5А;**
- при работе с индуктивной нагрузкой **2А.**

2.3.3 Максимальная коммутируемая мощность:

- при переменном токе **1200**

В·А;

- при постоянном токе **150 Вт.**

2.4 Функциональные характеристики

Период опроса входных сигналов	1 с.
Постоянная времени цифрового фильтра	0- 10 с.
Сохранение параметров.	

При отключенном питании все установленные параметры сохраняются в энергонезависимой памяти, которая не требует применения дополнительных элементов питания. Прибор также обнаруживает и предупреждает о возможном сбое установленных параметров.

2.5 Характеристики интерфейса RS-485

Длина линии связи, не более	1000 м
Тип линии связи	экранированная витая пара
Скорость передачи	2400, 4800, 9600, 19200 бод

2.6 Питание прибора

Напряжение питания	~220 В(+10% /-15%), 50±0,5 Гц
Потребляемая мощность, не более	9 ВА

2.7 Массогабаритные характеристики

Габариты, не более	96×96×160 мм
Габариты монтажного окна	92×92 мм
Масса, не более	0,8 кг

2.8 Условия эксплуатации:

- закрытые взрывобезопасные помещения без агрессивных паров и газов;
- температура окружающего воздуха **0...50 °С;**
- верхний предел относительной влажности при 35°С и более низких температурах без конденсации влаги **80 %;**
- атмосферное давление **86...106,7 кПа.**

3. УСТРОЙСТВО И РАБОТА ПРИБОРА

Функциональная схема прибора

Функциональная схема прибора приведена на рис.3.1.



Рис. 3.1

3.1.1. Прибор, в зависимости от модификации, может содержать до 3 независимых идентичных каналов. Каждый канал включает в себя:

- один измерительный **ВХОД**;
- два индивидуально настраиваемых компаратора **Н** и **Л** с выходами.

3.1.2. Каждый компаратор, выполняет сравнение измеренного значения канала с заданными величинами (уставками). Результат сравнения, т.е. состояние компаратора, определяется функцией компаратора (см. п. 3.6.4). Параметры работы и функции компараторов задаются независимо для каждого канала.

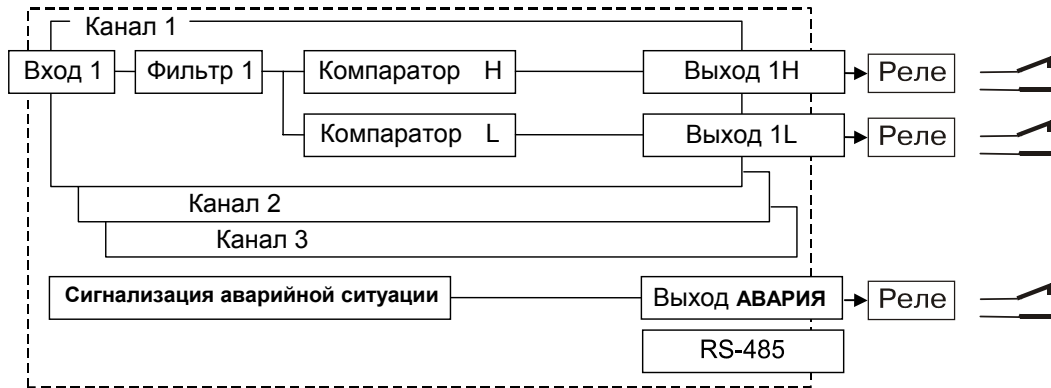
3.1.3. Во всех модификациях прибора **МЕТАКОН-5Х2- Р-ТС** имеется аварийный выход, сигнализирующий об аварийных ситуациях, возникших в процессе работы прибора (см. п.3.9).

3.1.4. Приборы могут поддерживать интерфейс **RS-485**, гальванически изолированный от других частей прибора.

3.2. Внутреннее устройство прибора

3.2.1. Прибор содержит следующие аппаратные устройства:

- устройство ввода информации (аналого-цифровой преобразователь с коммутатором каналов);

- управляющее устройство (микроконтроллер, ПЗУ с программой, энерго-независимое запоминающее устройство, в котором сохраняются параметры регулятора при отключенном напряжении питания);
- блок релейных выходов;
- пульт управления с индикаторами режимов работы регулятора и состояния выходных сигналов;
- формирователь сигналов интерфейса RS-485 (мод. **МЕТАКОН-5Х2-Т-ТСХ-1**);
- блок питания.

3.2.2. **ВХОДЫ** прибора предназначены для измерения сопротивления ТПС. **ВХОДЫ** последовательно и циклически опрашиваются коммутатором. Измеряемое сопротивление преобразуется аналого-цифровым преобразователем в цифровой код, поступающий на микроконтроллер. Микроконтроллер, работая по заданной программе, управляет состоянием **ВЫХОДОВ**, обменом информацией по интерфейсу, и т.д.

3.3. Конструкция прибора

Все элементы прибора расположены на трех печатных платах. Корпус рассчитан на щитовой утопленный монтаж на вертикальной плоскости. На передней панели прибора размещены органы индикации и управления, на задней панели расположены клеммные соединители для подключения внешних соединений.

3.4. Параметры функционирования прибора

3.4.1. Функциональная структура прибора, представленная на рис. 3.1, реализована программно. Настройка работы функциональных блоков прибора выполняется путем задания параметров. Пользователь управляет работой прибора, изменяя значения параметров.

3.4.2. Параметры подразделяются на оперативные и конфигурационные. Конфигурационные параметры задаются при проведении пуско-наладочных работ в режиме **КОНФИГУРИРОВАНИЕ**. Эти параметры выбираются с учетом конкретных особенностей применения прибора.

Оперативные параметры задаются оператором в режиме **РАБОТА**.

3.5. Преобразование измеренного значения

3.5.1. Сопротивление термопреобразователя преобразуется в соответствии с его номинальной статической характеристикой (НСХ) в значение изме-

ренной температуры. Полученное значение отображается на измерительном индикаторе. Возможные типы НСХ и диапазоны измерений температуры указаны в табл. 2.1.1.

3.5.2. Тип применяемой НСХ и диапазон измерений температуры устанавливается пользователем отдельно для каждого канала при конфигурировании.

3.5.3. Переключение индикации измеренных значений по различным каналам осуществляется кнопкой с панели управления. Существует возможность автоматического циклического переключения индикации каналов с фиксированным периодом (5 сек.).

3.5.4. Измеренное значение усредняется цифровым фильтром. Постоянная времени фильтра устанавливается при конфигурировании отдельно для каждого канала. Усреднение используется для подавления колебаний показаний прибора в условиях сильных помех.

3.6. Функционирование компараторов

3.6.1. Компараторы **H** и **L** (см. рис. 3.1) реализуют функции регулирования и/или сигнализации.

3.6.2. Работа компараторов программируется заданием их параметров. В качестве параметров компараторов выступают:

- функция компаратора **H** (задается при конфигурировании);
- параметры **H** и **h** (относятся к компаратору **H**, задаются при работе);
- функция компаратора **L** (задается при конфигурировании);
- параметры **L** и **l** (относятся к компаратору **L**, задаются при работе);

3.6.3. Параметры **H**, **h**, **L**, **l** (уставки) имеют различное определение в зависимости от установленной при конфигурировании функции компаратора (см. п. 3.6.4). Эти параметры относятся к оперативным и предназначены для задания оператором в ходе работы (раздельно для каждого канала и компаратора).

3.6.4. В табл. 3.6.1 представлены графики функций компараторов (зависимости состояния выхода компаратора от значения технологического параметра, измеренного каналом прибора).

Таблица 3.6.1

Независимое задание уставок	Зависимое задание уставок
Функция: Прямое действие	
№ 1	№2
<p style="text-align: center;">↑ Состояние контакта реле</p> <p style="text-align: center;">Замкнуто</p> <p style="text-align: center;">Разомкнуто h (L) H (L)</p>	<p style="text-align: center;">↑ Состояние контакта реле</p> <p style="text-align: center;">Замкнуто</p> <p style="text-align: center;">Разомкнуто h (L) H (L)</p>
Функция: Обратное действие	
№ 3	№ 4
<p style="text-align: center;">↑ Состояние контакта реле</p> <p style="text-align: center;">Замкнуто</p> <p style="text-align: center;">Разомкнуто h (L) H (L)</p>	<p style="text-align: center;">↑ Состояние контакта реле</p> <p style="text-align: center;">Замкнуто</p> <p style="text-align: center;">Разомкнуто h (L) H (L)</p>
Функция: Попадание в интервал	
№ 5	№6

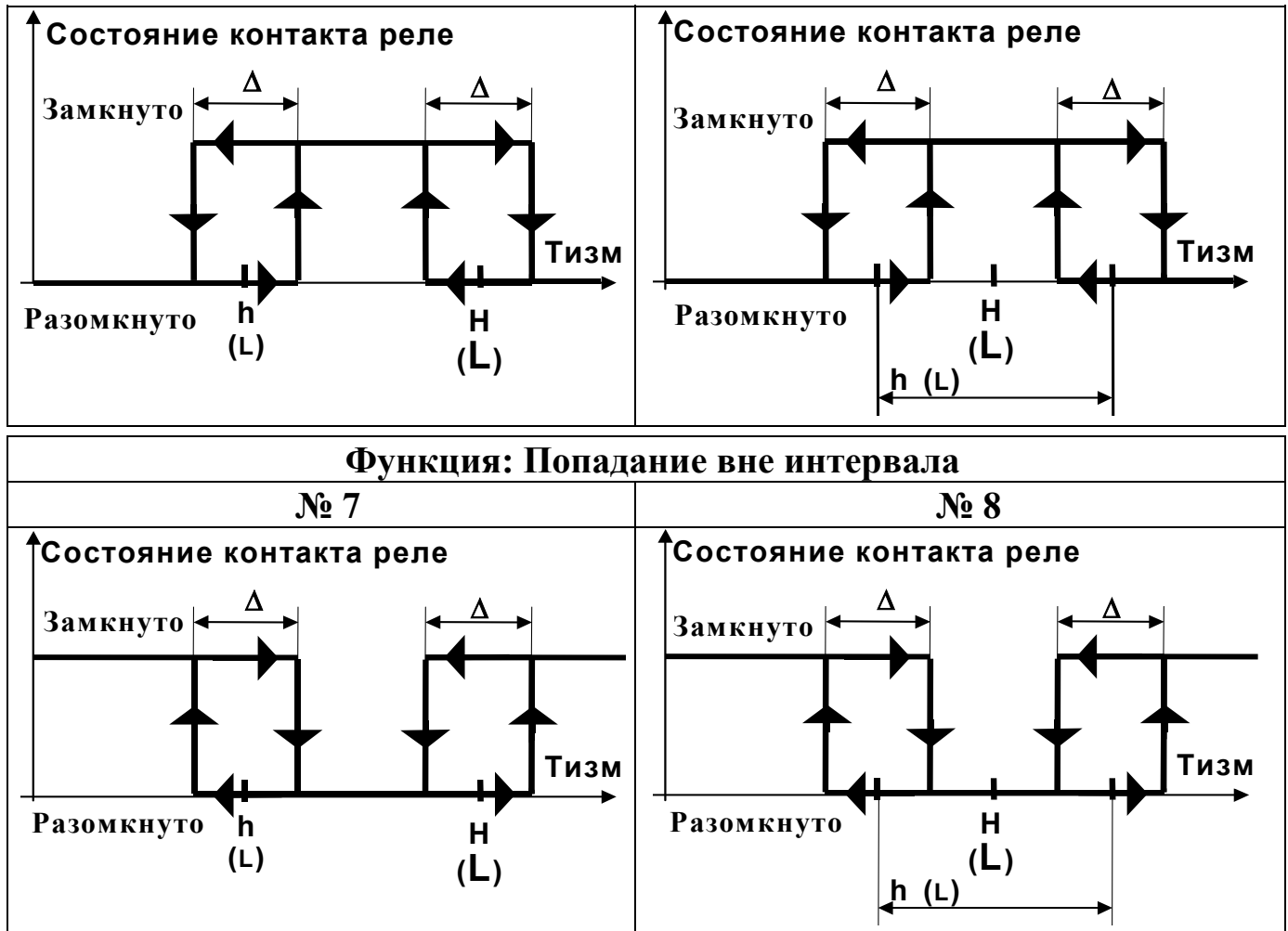

3.6.5. Зона возврата Δ для функций 5, 6, 7 и 8 фиксирована, и равна двум значениям младшего разряда измерительного индикатора 1 (см. рис. 5.1.1).

3.6.6. Функции с независимым заданием уставок (1, 3, 5, 7) удобно применять для задач сигнализации, где требуется независимое задание границ срабатывания. Функции с зависимым заданием уставок (2, 4, 6, 8) более подходят для задач регулирования. При этом оператору достаточно управлять уставкой $H(L)$, не изменяя $h(L)$.

3.7. Выходы

3.7.1. Выходы выполнены на реле с нормально разомкнутыми контактами.

3.7.2. Состояние контактов реле отображают светодиодные индикаторы. Индикаторы горят, когда контакты замкнуты.

3.8. Режимы работы прибора.

3.8.1. Режим **РАБОТА** - основной рабочий режим, который устанавливается при включении питания. В этом режиме возможно задание оперативных параметров (уставок) компараторов. Компараторы работают в соответствии с заданной функцией и уставками. Аварийные ситуации отслеживаются в соответствии с п. 3.9.

3.8.2. Режим **КОНФИГУРИРОВАНИЕ** предназначен для задания конфигурационных параметров прибора и получения некоторой дополнительной информации о приборе. В режиме конфигурирования вся основная работа приостанавливается, выходы переходят в закрытое (разомкнутое) состояние.

Режим **ПОВЕРКА** (входит в режим конфигурирования) предназначен для проверки метрологических свойств прибора и его работоспособности.

3.8.3. Режим **КАЛИБРОВКА** - особый режим прибора, предназначенный для установки метрологических параметров прибора.

3.9. Аварийные ситуации

3.9.1. В процессе работы прибор обнаруживает и выдает сообщения о следующих аварийных ситуациях:

- а) измеренное значение выходит за пределы диапазонов, указанных в табл. 2.1.1;
- б) обрыв проводов подключения термопреобразователя;
- в) нарушение параметров, хранимых в энергонезависимой памяти (обнаруживается при включении питания);
- г) аппаратная неисправность прибора, выявленная в процессе самодиагностики.

3.9.2. В случае аварийной ситуации в приборах выходной ключ **АВАРИЯ** переходит в открытое состояние, индикатор **ОБРЫВ** мигает с периодом 1 с.

3.9.3. В случае аварийной ситуации 3.9.1.а:

- при индикации измеренного значения в канале, в котором произошла аварийная ситуация, на измерительном индикаторе появляется сообщение вида : **Err** ;
- компараторы аварийного канала остаются в работе, их состояние зависит от того, за какую границу диапазона вышло измеренное значение, функции компаратора и его параметров.

3.9.4. В случае аварийной ситуации 3.9.1.б:

При обрыве проводов датчика измеренное прибором значение выходит за тот или иной предел заданного диапазона измерения (см. табл. 3.9.1).

При этом:

- при индикации измеренного значения в канале, в котором произошла аварийная ситуация, на измерительном индикаторе появляется сообщение вида: **Err** ;
- компараторы аварийного канала остаются в работе, их состояние зависит от того, за какую границу диапазона вышло измеренное значение, функции компаратора и его параметров;

Таблица 3.9.1

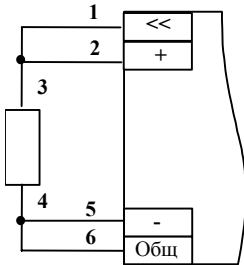
	
Оборвавшийся провод	Измеренное значение прибора
1,2,5,6	Нижняя граница диапазона
3,4	Верхняя граница диапазона

3.9.5. В случае аварийной ситуации 3.9.1.в:

- на измерительном индикаторе появляется сообщение вида **Er.FL**, контакты всех выходных реле разомкнуты, контакты реле **АВАРИЯ** замкнуты. Прибор не приступает к работе до нажатия любой кнопки.

При возникновении такой аварийной ситуации рекомендуется проверить и при необходимости откорректировать все оперативные и конфигурационные параметры прибора. Если при выдаче сообщения **Er.FL**, после нажатия одной из кнопок передней панели прибор не начинает работу, это свидетельствует о нарушении калибровочных параметров и необходимости проведения процедуры калибровки (п. 8).

3.9.6. В случае аварийной ситуации 3.9.1.г:

- на измерительном индикаторе появляется сообщение вида **AdC.E**, прибор прекращает работу; данное сообщение свидетельствует о неисправности из-

мерительного тракта прибора.

3.10. Защита от несанкционированного доступа.

3.10.1. Для ограничения возможности изменения параметров прибора в нем предусмотрен режим защиты от несанкционированного доступа (пароль). Пароль представляет собой любое число от 1 до 255. Пароль устанавливается пользователем в режиме **КОНФИГУРИРОВАНИЕ**.

Если защита установлена, то все параметры прибора (как оперативные, так и конфигурационные) недоступны для изменения. Возможен только просмотр оперативных параметров в режиме **РАБОТА**.

3.10.2. Для того, чтобы временно снять защиту необходимо в режиме **РАБОТА** ввести пароль, заданный до этого пользователем в режиме **КОНФИГУРИРОВАНИЕ**. После ввода пароля снимается запрет на вход в режим **КОНФИГУРИРОВАНИЕ**, а также разрешается изменение как оперативных, так и конфигурационных параметров.

Чтобы снова установить защиту необходимо выполнить действия в соответствии с п.7.4. Защита будет вновь установлена также в том случае, если отключить и вновь включить питание прибора.

3.10.3. Временное снятие защиты не позволяет входить в режим **КАЛИБРОВКА**. Чтобы войти в этот режим необходимо отключить защиту.

3.10.4. Отключение защиты осуществляется только в режиме **КОНФИГУРИРОВАНИЕ**. Отключение защиты означает, что разрешен свободный доступ ко всем режимам и параметрам прибора.

3.10.5. Прибор поставляется потребителю с отключенной защитой.

ВНИМАНИЕ!

В случае утери пароля необходимо обратиться к производителю.

4. РАЗМЕЩЕНИЕ, МОНТАЖ И ПОДКЛЮЧЕНИЕ ПРИБОРА

4.1. Монтаж прибора

4.1.1 Прибор рассчитан на утопленный монтаж на вертикальной панели щита.

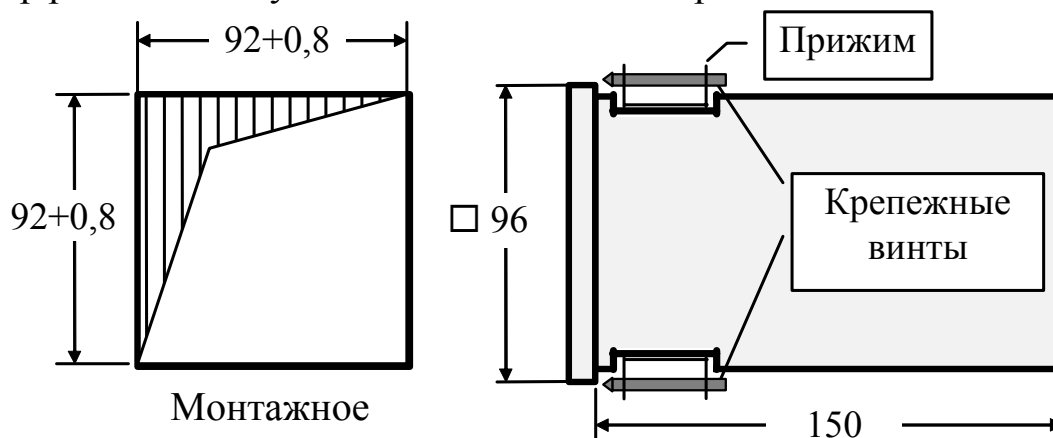

4.1.2. Крепление прибора осуществляется двумя прижимами, которые с помощью крепежных винтов прижимают обечайку корпуса к наружной стороне щита.

4.1.3. Прибор должен быть установлен в месте, исключающем попадание воды, посторонних предметов, большого количества пыли внутрь корпуса.

4.1.4. **Запрещается** установка прибора в непосредственной близости с источниками тепла, ядовитых веществ, веществ вызывающих коррозию.

4.2. Электрические подключения

4.2.1. Электрические соединения прибора с другими элементами системы автоматического регулирования осуществляются с помощью клеммных соединителей **X1** и **X2**, расположенных на задней панели прибора.

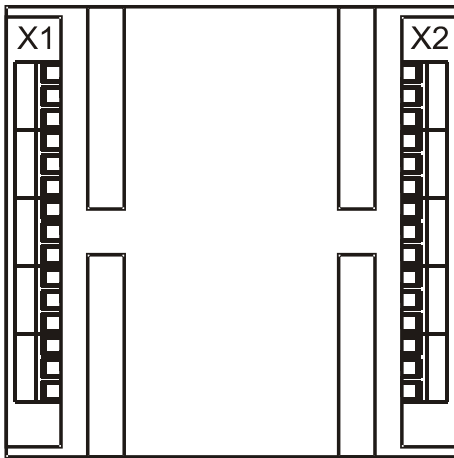

4.2.2. Прибор должен быть заземлен. Заземление прибора осуществляется через клемму заземления. Заземление нескольких приборов производится отдельными проводами для каждого прибора.

4.2.3. Необходимо выделить в отдельные кабели: входные цепи, выходные цепи, цепи питания. Сопротивление изоляции между отдельными жилами и между каждой жилой и землей для внешних силовых, входных и выходных цепей должно составлять не менее 40 МОм при испытательном напряжении 500 В.

4.2.4. Термопреобразователи подключаются по четырехпроводной схеме (п. 2.1).

Если конструкция используемого ТПС имеет два вывода, то необходимо к каждому из этих выводов подсоединить два провода и включить ТПС по четырехпроводной схеме.

Если конструкция используемого ТПС имеет три вывода, то к одиночному выводу следует подсоединить два провода и включить ТПС по четырехпроводной схеме.

Электрическое сопротивление r между выводом ТПС и точкой подсоединения удлинительных проводов не должно превышать 0,025 Ом (рис.4.1).



Рис. 4.1

В случае подключения ТПС по двухпроводным и трехпроводным схемам производитель не гарантирует точностные характеристики, заявленные в п.2.2.

4.2.5. Сигнальные провода должны быть экранированы. Экраны сигнальных цепей необходимо подключить к клемме заземления прибора. **Заземлять оба конца экрана не допускается.**

4.2.6. **ВХОДЫ** имеют **общую точку**. Общая точка входных цепей электрически соединена с клеммой заземления прибора. Общую точку входных цепей заземлять не нужно.

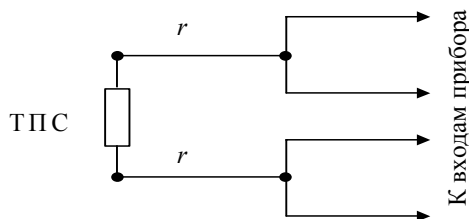
4.2.7. При неиспользуемых **ВХОДАХ** необходимо закоротить между собой все клеммные соединители неиспользуемого входа.

4.2.8 Подключение интерфейса **RS-485** производится экранированной витой парой к клеммам **A, B** разъёма **X1**. Экран соединяется с клеммой **G**. Клемма **G** может быть заземлена только на одном из приборов, объединенных сетью **RS-485**. Особенности разводки коммуникационных сетей **RS-485** и выбор кабеля описываются в соответствующей технической литературе.

4.2.9 Схемы подключения к клеммным соединителям показаны на рисунках.

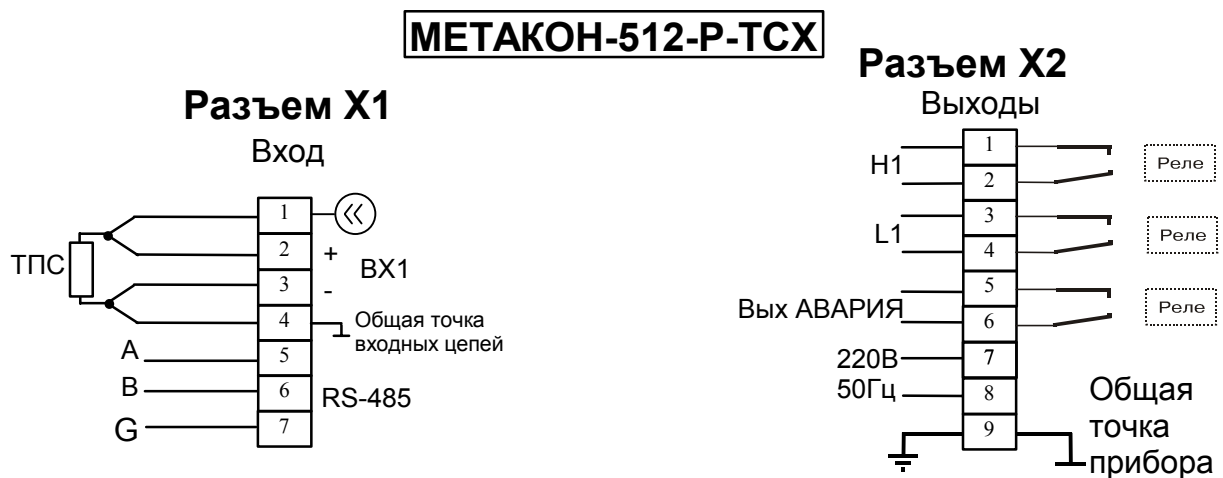

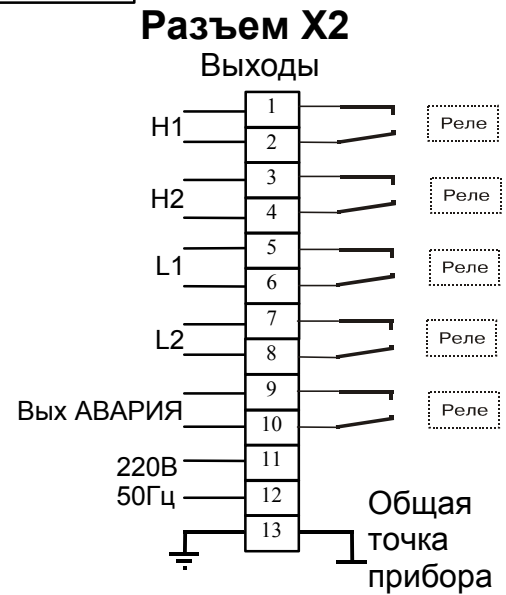
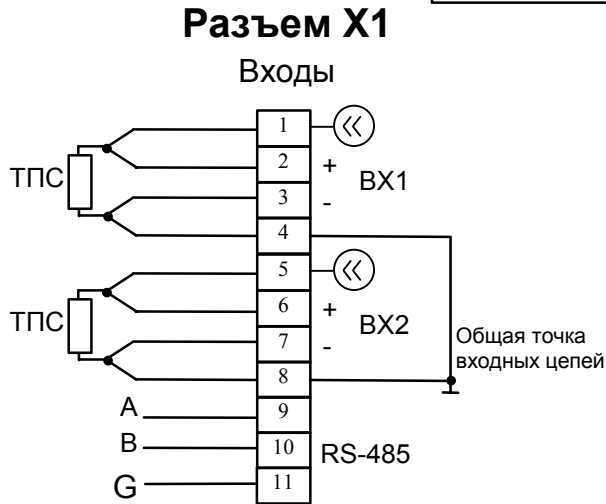
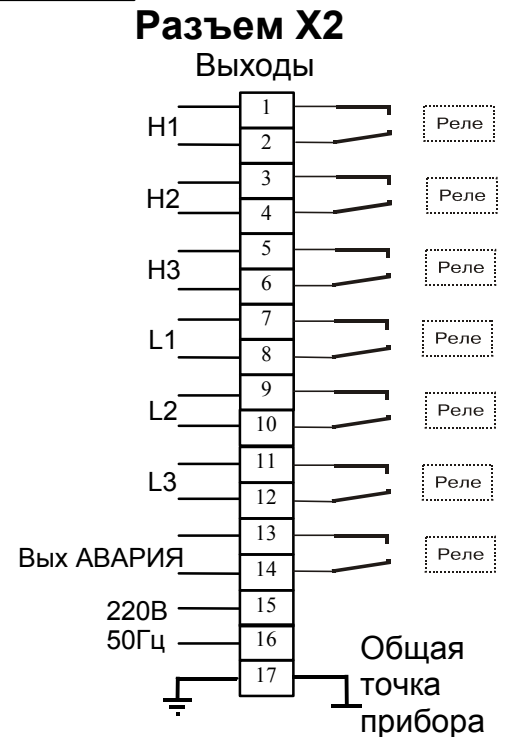
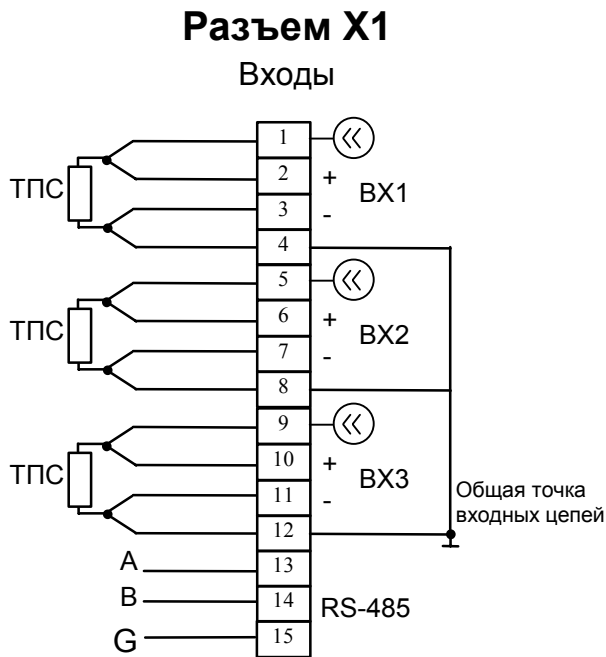
МЕТАКОН-522-Р-ТСХ**МЕТАКОН-532-Р-ТСХ****4.3. Электропитание прибора**

4.3.1 Питание прибора необходимо производить от сети, несвязанной с питанием мощных электроустановок. Подключение к источнику питания нескольких приборов производится отдельными проводами для каждого при-

бора. Питание одного прибора от другого не допускается.

При наличии значительных импульсных помех в питающей сети для повышения помехозащищенности прибора рекомендуется использовать разделительный трансформатор с заземленной экранной обмоткой, либо сетевой фильтр.

4.3.2. Во внешней цепи питания должны быть установлены тумблер (250 В, 1 А), обеспечивающий подключение/отключение прибора от сети, и плавкие предохранители на ток 0,5 А.

4.3.3. Подключение интерфейса RS-485 производится экранированной витой парой к клеммам **A, B, G** разъёма **X1**. Экран соединяется с клеммой **G**. Клемма **G** может быть заземлена только на одном из приборов, объединенных сетью RS-485.

4.4. Рекомендации по проектированию

4.4.1. При управлении прибором индуктивными электромагнитными устройствами переменного или постоянного тока (например, катушки электромагнитных пускателей), настоятельно рекомендуется применение помехоподавляющих RC цепочек (100 Ом, 0,1 мкФ), согласно схемы приведенной на рис.4.4:



Рисунок 4.4

Внимание! Для обеспечения необходимой помехозащищённости работы прибора следует строго соблюдать указания данного раздела.

5. ОБЩИЕ ПРИНЦИПЫ РАБОТЫ С ПРИБОРОМ

5.1. Лицевая панель прибора МЕТАКОН-532-Р-ТСХ.

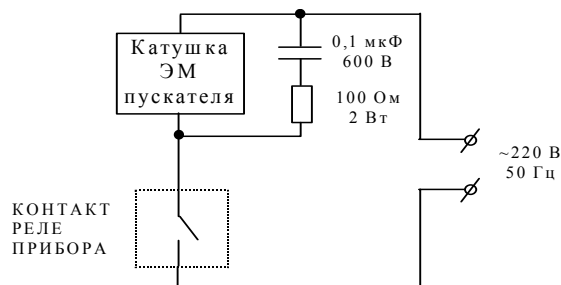

Рис. 5.1.1

Лицевые панели приборов **МЕТАКОН-512/522-Р-ТСХ** имеют аналогичный вид и отличаются только количеством индикаторов состояния **ВЫХОДОВ**.

5.2. Органы индикации и управления

В табл.5.2.1 перечислено основное назначение органов индикации и управления согласно нумерации рис. 5.1.1.

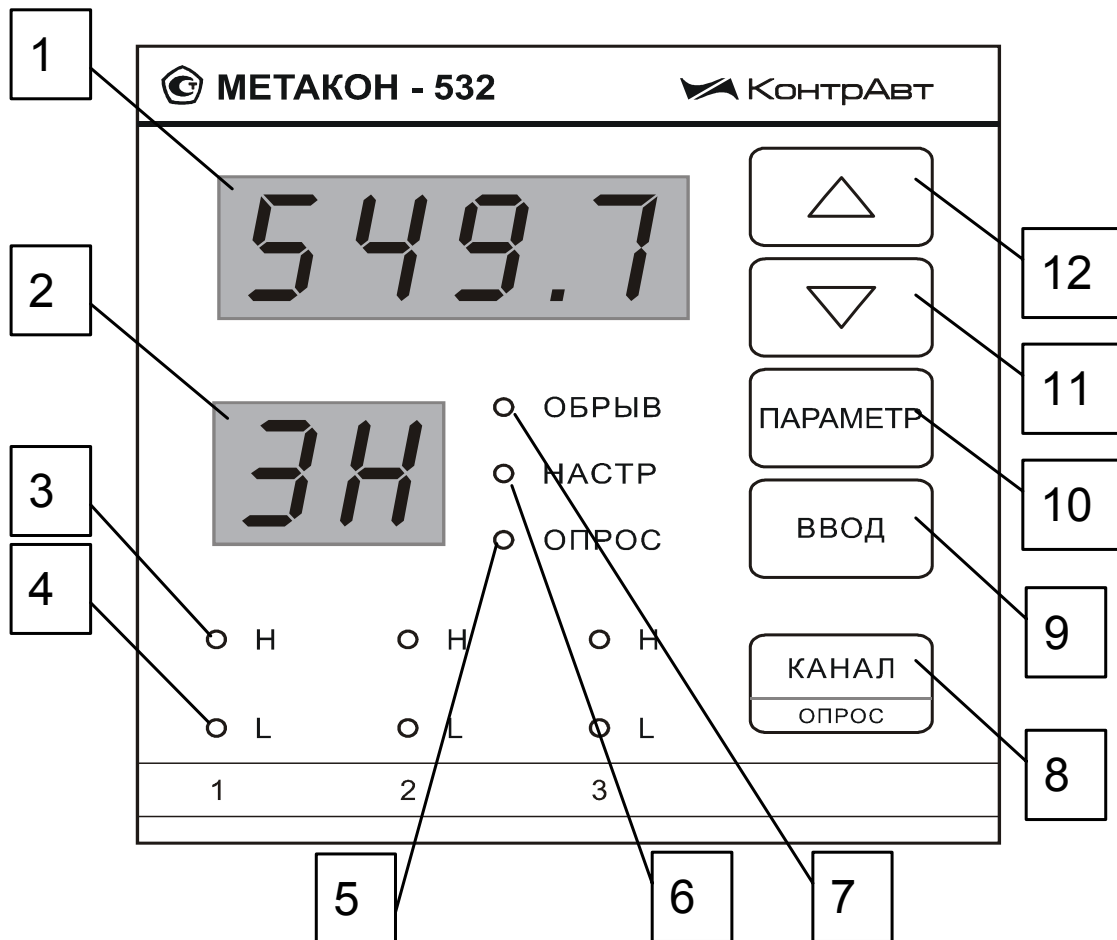
Таблица 5.2.1

1.	Индикатор измеренного значения канала
2.	Индикатор номера канала
3.	Индикаторы состояния ВЫХОДОВ Н

4.	Индикаторы состояния ВЫХОДОВ L	
5.	Индикатор автоматического переключения индикации по каналам	
6.	Индикатор служебных режимов (НАСТР)	
7.	Индикатор аварийного режима (ОБРЫВ)	
8.	Кнопка переключения номера канала	
9.	Кнопка записи в память новых значений параметров	
10.	Кнопка циклического вызова параметров	
11.	Кнопка уменьшения значений параметров	
12.	Кнопка увеличения значений параметров	

5.3. Меню параметров

5.3.1. Каждый параметр прибора имеет *значение* и мнемонический *код*. Каждый параметр, идентифицируемый своим кодом, влияет на определенную характеристику работы прибора. Управление работой прибора заключается в установлении необходимых значений параметров из числа допустимых для данного параметра.

5.3.2. Все параметры функционально и логически разбиты на группы - *меню*. В каждом режиме работы прибора присутствует одно или несколько меню параметров. В каждом меню присутствуют один или несколько параметров, значения которых можно просматривать и устанавливать.

5.3.3. В режиме **РАБОТА** действует меню **РАБОТА**, которое состоит из параметров компараторов. Эти параметры определяют функционирование компараторов и называются оперативными. Кроме этого, доступно меню **ВВОД ПАРОЛЯ**.

5.3.4. В режиме **КОНФИГУРИРОВАНИЕ** действует несколько логически сгруппированных в меню групп параметров. Эти параметры определяют характеристики каналов, общее функционирование прибора, параметры интерфейса и называются конфигурационными. Среди меню параметров режима конфигурирования особо выделяется меню **ПОВЕРКА**.

5.3.5. При нахождении прибора в каком либо из меню параметров назначение индикаторов **1** и **2** следующее:

- индикатор **1** отображает текущее значение выбранного параметра;
- индикатор **2** отображает мнемонический код выбранного параметра.

5.4. Правила установки параметров

Установка и просмотр параметров во всех меню производится одинаковым образом (рис. 5.4.1):

- путем повторного нажатия кнопки **ПАРАМЕТР** выбирается мнемонический код параметра, значение которого необходимо просмотреть или изменить; код параметра отображается на индикаторе **2**, его значение на индикаторе **1** (рис. 5.1.1); для переключения номера канала в меню **РАБОТА** дополнительно используется кнопка **КАНАЛ ОПРОС** ;

- кнопками **▼** и **▲** устанавливается нужное значение параметра из числа возможных;

- кнопкой **ВВОД** вновь установленное значение параметра вводится в память прибора, успешный ввод нового значения подтверждается кратковременным миганием индикаторов;

- для перехода к следующему параметру предыдущие действия повторяются.



Рис. 5.4.1

Внимание! Запоминаются только те значения параметров, которые подтверждены нажатием кнопки **ВВОД** .

5.4.2. При нажатии кнопки **▼** или **▲** происходит увеличение или уменьшение значения параметра на **1**.

При удержании кнопок **▼** или **▲** в нажатом состоянии скорость изменения параметра увеличивается.

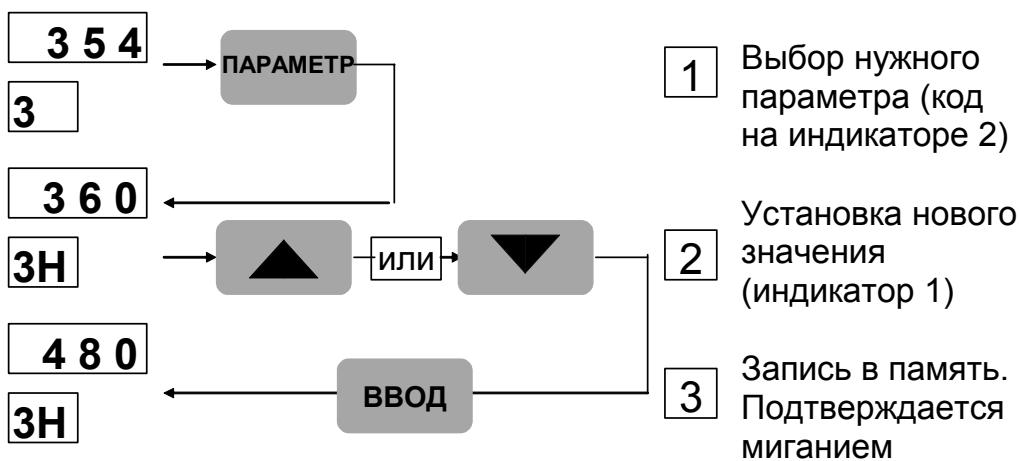
5.4.3. Задание символьных значений параметров осуществляется путем

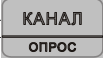
выбора из числа возможных вариантов. Перебор вариантов производится кнопками ▼ или ▲. Для переключения канала в меню **РАБОТА** дополнительно используется кнопка 

5.5. Установка режимов и вызов меню

5.5.1. Режим **РАБОТА** устанавливается автоматически при включении питания прибора. Назначение органов индикации и управления в режиме **РАБОТА** соответствует табл. 5.2.1. Путем нажатия кнопки (рис. 5.5.1)

 осуществляется выбор параметров канала, нажатием кнопки  производится переключение каналов.



Рис. 5.5.1

5.5.2. Режим **КОНФИГУРИРОВАНИЕ** устанавливается из режима **РАБОТА** путем одновременного нажатия кнопок ▼ и ▲ во время индикации измеренного значения. Режим **КОНФИГУРИРОВАНИЕ** имеет несколько меню параметров:

- CH1** - меню параметров канала **1**;
- CH2** - меню параметров канала **2**;
- CH3** - меню параметров канала **3**;
- Addt** - меню дополнительных (общих) параметров;
- Srl** - меню параметров интерфейса,

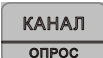

Рис. 5.5.2.

Prob - МЕНЮ ПОВЕРКА,

End - выход в режим **РАБОТА**

Выбор меню в режиме **КОНФИГУРИРОВАНИЕ** (рис. 5.5.2) осуществляется циклически с помощью кнопок ▼ или ▲ и сопровождается символом - на индикаторе **2**. Для входа в меню нажимается кнопка **ВВОД**.

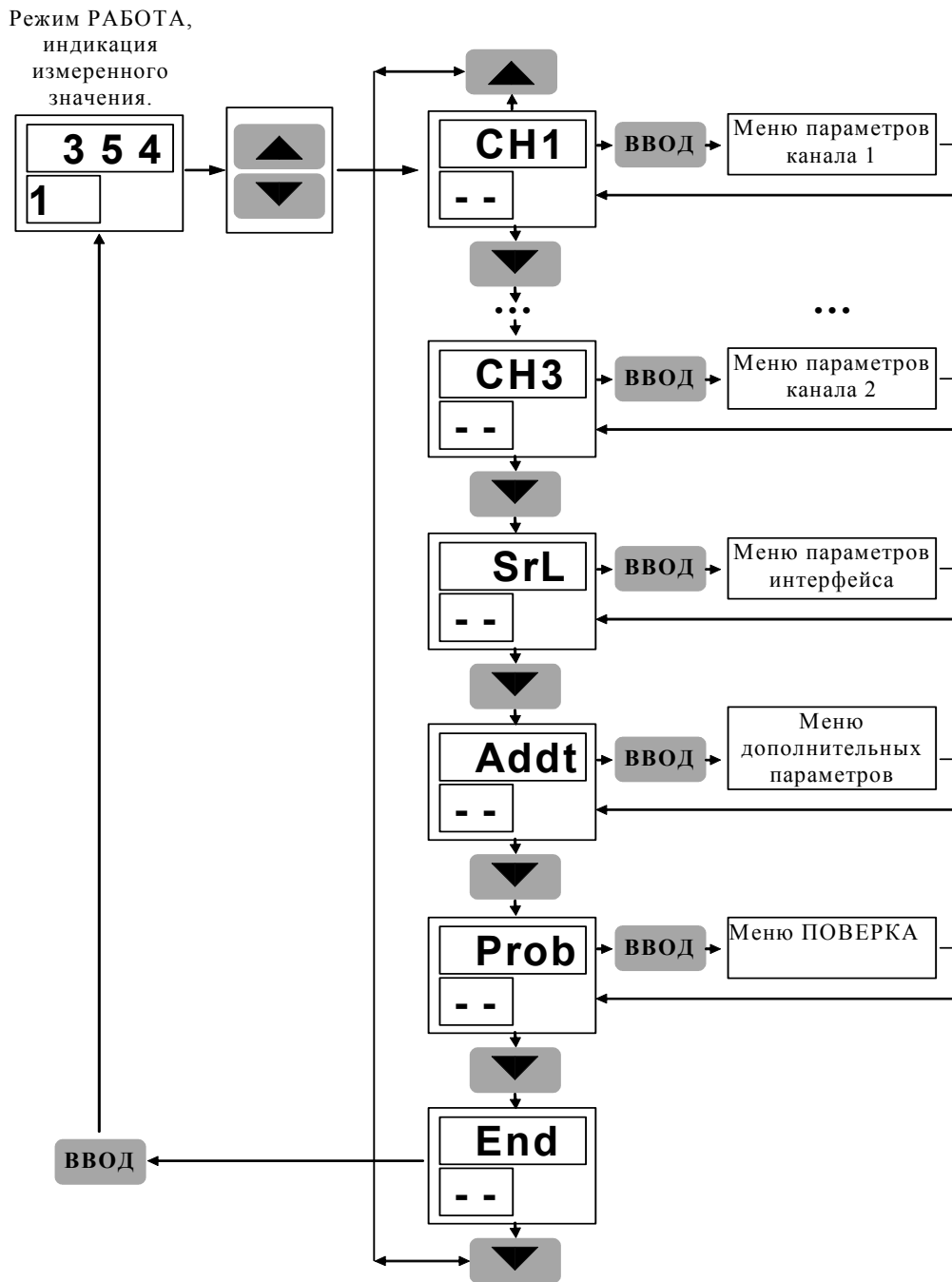
5.5.3. Режим **КАЛИБРОВКА** устанавливается только в том случае, если полностью снята защита от несанкционированного доступа. Для входа в этот режим необходимо включить питание прибора, одновременно удерживая кнопку **ПАРАМЕТР**. После входа в режим **КАЛИБРОВКА** активизируется меню **КАЛИБРОВКА**.

5.5.4. Все меню в режимах **КОНФИГУРИРОВАНИЕ** и **КАЛИБРОВКА** заканчивается аббревиатурой **End** на индикаторе **1** и символом -- на индикаторе **2**. При этом нажатие кнопки **ПАРАМЕТР** приводит к возврату на начало меню, нажатие кнопки **ВВОД** приводит к выходу из меню (см. рис. 5.5.3)



Рис. 5.5.3

6. КОНФИГУРИРОВАНИЕ ПРИБОРА

6.1. Общие указания

Конфигурирование прибора заключается в установлении типа ТПС, диапазона измерения и функций управления, выполняемых релейными выходами, которые соответствуют конкретному применению прибора.

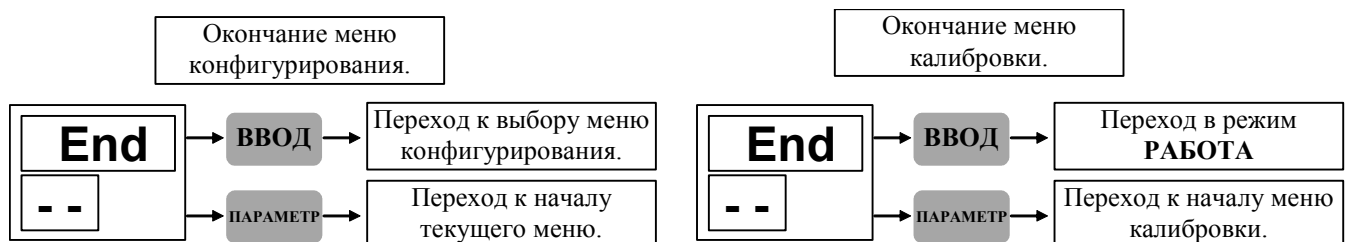
Прибор полностью конфигурируется пользователем с помощью кнопок, расположенных на его передней панели.

Прибор должен быть сконфигурирован перед пуском в эксплуатацию.

6.2. Установка режима **КОНФИГУРИРОВАНИЕ**

6.2.1. Порядок установки (см. п. 5.4).

В режиме **РАБОТА** временно снять защиту от несанкционированного доступа (п. 7.4.4). Во время индикации измеренного значения нажать одновременно кнопки ▼ и ▲. На индикаторе **2** высветится код -- .

Кнопками ▼ и ▲ из списка «выбор меню конфигурирования» выбрать одно из меню конфигурирования:

- CH1** - параметры канала 1,
- CH2** - параметры канала 2,
- CH3** - параметры канала 3,
- Addt** - дополнительные (общие) параметры,
- Srl** - параметры интерфейса,
- Prob** - меню ПОВЕРКА,
- End** - выход в режим **РАБОТА**.

Нажатием кнопки подтвердить сделанный выбор. При выборе значения **End** прибор переходит в режим **РАБОТА**.

6.2.2. Количество меню параметров каналов (**CH**) зависит от количества каналов, реализованных в приборе.

6.2.4. В модификации **МЕТАКОН-5Х2-Р-ТСХ-0** (интерфейс отсутствует) параметры меню **Srl** не принимаются во внимание.

6.2.4. В режиме **КОНФИГУРИРОВАНИЕ** контакты всех выходных реле разомкнуты.

6.3. Выход из режима КОНФИГУРИРОВАНИЕ (см. п. 5.5.4)

Прежде всего необходимо выйти из текущего меню конфигурирования:

- последовательным нажатием кнопки **ПАРАМЕТР** установить на индикаторе 1 значение **End**;

- нажать кнопку  .

В появившемся списке «выбор меню конфигурирования»:

- установить кнопками ▼ и ▲ на индикаторе значение **End**.

- нажать кнопку  . Регулятор переходит в режим **РАБОТА**.

6.4. Меню ПАРАМЕТРЫ КАНАЛА (CH1 – CH3).

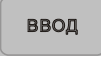

Код	Наименование параметра	Справка
	Возможные значения	
In	Тип НСХ ТПС и диапазон измерения данного канала	
	п. 2.2	
	C100: 50М (100М);	-50...+100 °С
	C200: 50М (100М);	-50...+200 °С
	100П: 50П (100П);	-50...+100 °С
	300П: 50П (100П);	-50...+300 °С
	850П: 50П (100П);	-50...+850 °С
	P100: Pt50 (Pt100);	-50...+100 °С
P300: Pt50 (Pt100);	-50...+300 °С	
P850: Pt50 (Pt100);	-50...+850 °С	
to	Постоянная времени цифрового фильтра входных сигналов	
	Возможные значения: 0-10 (с) При to = 0 цифровая фильтрация отключена	
1.H	Вид функции, которую выполняет компаратор Н данного канала	
	 	- Прямое действие с независимым заданием порогов - Обратное действие с независимым заданием порогов

	 <ul style="list-style-type: none"> - Попадание в интервал с независимым заданием порогов - Попадание вне интервала с независимым заданием порогов - Прямое действие с зависимым заданием порогов - Обратное действие с зависимым заданием порогов - Попадание в интервал с зависимым заданием порогов - Попадание вне интервала с зависимым заданием порогов 	
1.L	<p>Вид функции, которую выполняет компаратор L данного канала</p> <p>Аналогично 1.H</p>	п. 3.6
End --	<p>Выход из меню</p> <ul style="list-style-type: none"> - при нажатии на кнопку  - возврат к первому параметру меню; - при нажатии на кнопку  - возврат к списку <p>ВЫБОР МЕНЮ КОНФИГУРИРОВАНИЯ</p>	п.5.5.4



Меню **ПАРАМЕТРЫ КАНАЛА СН1 – СН3** однотипны и включают в себя одноименные параметры различных каналов.

Существует возможность ускоренного присвоения одноименным параметрам всех каналов одинакового значения. Для этого необходимо:

1. Выбрать необходимый параметр в любом из меню **СН1 – СН3**. Если необходимо, скорректировать его кнопками ▼ и ▲.

2. Удерживая кнопку , нажать кнопку . Индикаторы должны кратковременно мигнуть.



6.5. Меню ДОПОЛНИТЕЛЬНЫЕ (ОБЩИЕ) ПАРАМЕТРЫ (Addt)

Код	Наименование параметра	Справка
	Возможные значения	
PS	Пароль	п. 3.10
	0-255. (если PS равен 0, то защита от несанкционированного доступа отключена).	
Pr	Период вывода данных на печать (при работе с адаптером принтера МЕТАПРИНТ- 485С).	При отсутствии адаптера игнорируется
CH	Количество отображаемых каналов при автоматическом переключении индикации (только для Метакон 532)	п. 3.5.3
	2,3	
br	Регулировка яркости свечения индикаторов	Яркость определяется визуально
End --	Выход из меню	п. 5.5.4
	- при нажатии на кнопку  - возврат к первому параметру меню; - при нажатии на кнопку  - возврат к списку ВЫБОР МЕНЮ КОНФИГУРИРОВАНИЯ	

6.6. Меню ПАРАМЕТРЫ ИНТЕРФЕЙСА (Srl)

Код	Наименование параметра	Справка
	Возможные значения	
SP	Скорость обмена по интерфейсу RS-485, Кбод.	
	2,4; 4,8; 9,6; 19,2	
Ad	Адрес прибора	
	0...255	
End --	Выход из меню	п. 5.5.4
	- при нажатии на кнопку  - возврат к первому параметру меню; - при нажатии на кнопку  - возврат к списку ВЫБОР МЕНЮ КОНФИГУРИРОВАНИЯ	

6.7. Меню ПОВЕРКА (Prob)

Код	Наименование параметра	Справка
	Значения параметра	
r.r	Выбор диапазона измерения сопротивления	Действует только в данном меню
	Согласно табл. П. 8.2. ПРИЛОЖЕНИЯ 1.	
1.r ... 3.r	Определение основной погрешности измерения сопротивления по ВХОДАМ 1-3.	п. П.8 ПРИЛОЖЕНИЯ1
	Индицируется значение измеряемого сопротивления.	
Ou	Определение работоспособности выходных реле	п. П.7 ПРИЛОЖЕНИЯ1
	On - все выходные реле в приборе включены; OFF - все выходные реле в приборе выключены. (состояние реле индицируется индикаторами)	
End --	Выход из меню	п. 5.5.4
	- при нажатии на кнопку  - возврат к первому параметру меню; - при нажатии на кнопку  - возврат к списку ВЫБОР МЕНЮ КОНФИГУРИРОВАНИЯ	

7. РЕЖИМ РАБОТА

7.1. Общие указания

Режим **РАБОТА** - это основной, рабочий режим. В режиме **РАБОТА** оператор контролирует измеренную температуру, работу компараторов, устанавливает значения оперативных параметров (уставок), имеет возможность временно снять и вновь установить защиту от несанкционированного доступа.

Режим **РАБОТА** устанавливается автоматически при включении питания.

7.2. Меню **РАБОТА** (см. п. 5.5).

Значение Код	Название	
554 x	Индикация измеренного сигнала в канале x (x = 1...3)	
580 xH	Порог H компаратора H в канале x (x = 1...3)	Меню РАБОТА
570 xh	Порог h компаратора H в канале x (x = 1...3)	
480 xL	Порог L компаратора L в канале x (x = 1...3)	
478 xl	Порог L компаратора L в канале x (x = 1...3)	

7.2.1. В меню **РАБОТА** для переключения номера каналов дополнительно используется кнопка . С помощью этой кнопки осуществляется циклический перебор номера канала.

7.2.2. Меню **РАБОТА** циклическое. После пролистывания последнего параметра происходит возврат к индикации измеренного значения.

7.2.3. При отсутствии нажатий каких-либо кнопок в меню **РАБОТА** в течение 20 сек. происходит автоматический возврат к индикации измеренного значения.

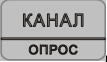
7.2.4. Существует возможность непосредственно в меню **РАБОТА** контролировать вид функции компараторов. При каждом нажатии и удержании кнопки  или  на четырехразрядном индикаторе **1** отображается графическое изображение функции соответствующего компаратора. Мигающие сегменты указывают на способ задания уставок.

7.3. Переключение индикации каналов

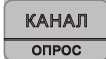
В режиме **РАБОТА**, при индикации измеренного значения, можно использовать автоматическое переключение индикации каналов. Для этого нажимается и удерживается в течении 3 сек. кнопка . Загорается индикатор **5** (рис. 5.5.1) и индикация каналов начинает переключаться циклически. Интервал между переключениями составляет примерно 5 сек. Параметр конфигурирования **СН** (меню **Addt**) задает номер последнего канала, после которого происходит возврат к первому. Автоматическое переключение индикации останавливается при нажатии любой кнопки.

7.4. Меню **ВВОД ПАРОЛЯ**

7.4.1. Данное меню используется, чтобы временно снять, а затем вновь установить защиту от несанкционированного доступа.

7.4.2. Для того, чтобы войти в меню **ВВОД ПАРОЛЯ**, необходимо нажать и удерживать в течение 3 сек. кнопку . В результате на верхнем индикаторе высветится ноль, на нижнем – код параметра **PS**.

7.4.3. Для того, чтобы выйти из меню **ВВОД ПАРОЛЯ**, необходимо нажать кнопку .

7.4.4. Для временного снятия защиты необходимо:

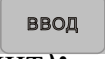
- войти в меню **ВВОД ПАРОЛЯ**;
- кнопками **▼**, **▲** набрать действующее значение пароля (число от **1** до **255**);
- нажать кнопку  (при этом сигнализации о правильности введенного пароля не происходит);
- выйти из меню **ВВОД ПАРОЛЯ**.

7.4.5. Для отмены временного снятия защиты необходимо:

- войти в меню **ВВОД ПАРОЛЯ**;
- выйти из меню **ВВОД ПАРОЛЯ**.

7.4.6. При отключенной защите (параметр **PS** задан равным **0** при конфигурировании) в использовании меню **ВВОД ПАРОЛЯ** нет необходимости. Однако если в этом случае будет предпринята попытка ввести пароль, отличный от нуля, то автоматически установится режим защиты от несанкционированного доступа. В этой ситуации для отключения защиты необходимо ввести нулевой пароль или отключить питание прибора.

8. КАЛИБРОВКА ПРИБОРА

Все операции в режиме **КАЛИБРОВКА** производятся персоналом предприятия-изготовителя во время регулировочных работ.

Работы в режиме **КАЛИБРОВКА** допускается проводить также в том случае, если метрологические характеристики, измеренные в ходе **ПЕРИОДИЧЕСКОЙ ПОВЕРКИ ПРИБОРА**, выходят за допустимые пределы. Работы в этом случае выполняются только персоналом метрологических служб предприятия либо органов **ГОССТАНДАРТА** и оформляются соответствующим актом.

Несанкционированный вход в режим **КАЛИБРОВКА** обнаруживается предприятием-изготовителем и является основанием для снятия прибора с гарантийного обслуживания.

8.1. Общие указания

8.1.1. Калибровка прибора заключается в установлении (коррекции) метрологических параметров, определяющих точность измерения.

8.1.2. В режиме **КАЛИБРОВКА** прибор не выполняет свои основные функции, контакты всех выходных реле разомкнуты.

8.1.3. В режиме **КАЛИБРОВКА** действует меню **КАЛИБРОВКА** (табл. 8.1.1). Порядок задания калибровочных параметров соответствует общему принципу задания параметров прибора (см. п.п.5.3,5.4).

Таблица 8.1.1

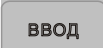
Код	Наименование параметра	Справка
	Возможные значения	
1.r	Установка конца шкалы	Кнопками ▼, ▲ производится коррекция измеренного значения.
	На индикатор 1 выводится измеренное значение сопротивления, подключенного к входу канала 1	
End --	Выход из меню	п. 5.5.4
	- при нажатии на кнопку  - возврат к первому параметру меню; - при нажатии на кнопку  - возврат в режим РАБОТА	

8.2. Условия проведения калибровки и подготовка к ней

8.2.1. Калибровка прибора проводится при следующих условиях:

- температура окружающего воздуха (23 ± 5) °С;
- относительная влажность от 30 до 80 %;
- атмосферное давление от 86 до 106 кПа;
- напряжение питания ($220 \pm 4,4$) В, частота тока питания (50 ± 1) Гц;
- коэффициент высших гармоник питающей сети не более 5 %;
- отсутствие внешних электрических и магнитных полей, влияющих на работу прибора.

8.2.2. Перед проведением калибровки все образцовые средства измерения необходимо прогреть в течение времени, указанного в Руководствах эксплуатации на них.

8.2.3. Перед проведением калибровки прибор необходимо прогреть в течение 15 мин.

8.2.4. Перед проведением калибровки необходимо отключить защиту от несанкционированного доступа (п. 6.5).

8.3. Средства калибровки

8.3.1. Для проведения калибровки требуется магазин сопротивлений типа, Р4831, или другой, обеспечивающий возможность набора сопротивления 100 Ом (мод. **ТС100**), или 50 Ом (мод. **ТС50**), с погрешностью не более 0,03 %.

8.3.2. Схема подключения при калибровке указана на рисунке 8.3. Точки соединения парных проводов (1 и 2, 3 и 4) должны располагаться на зажимах магазина сопротивлений.





Рис. 8.3.

8.4. Порядок проведения калибровки

8.4.1. Собрать схему, приведенную на рис.8.3.

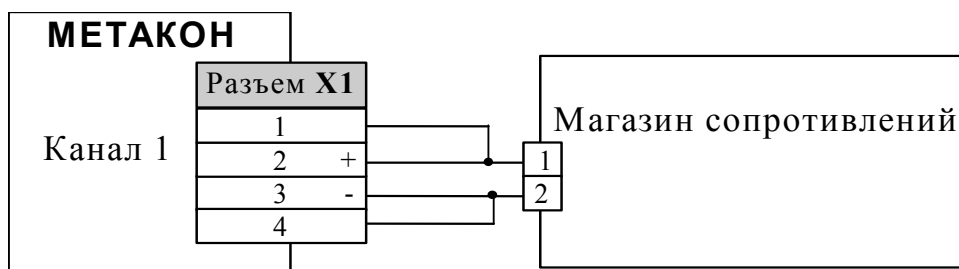
8.4.2. Для входа в режим **КАЛИБРОВКА** произвести следующие действия:

- Отключить питание регулятора.
- Нажать кнопку .
- Удерживая кнопку  в нажатом состоянии, включить питание регулятора. Кнопку удерживать, пока не погаснет сообщение **STOP**.

8.4.3. Установить на магазине сопротивлений значение 99 Ом (модификация **Метакон - Р-ТС-100**) или 50 Ом (модификация **МЕТАКОН-Р-ТС50**).

8.4.4. Дождаться установления показаний.

8.4.5. При необходимости установить кнопками ▼ и ▲ на индикаторе значения, соответствующие модификациям – **99.00 (ТС100)**, **50.00 (ТС50)**.

8.4.6. Нажать кнопку .

8.4.7. Выйти из режима **КАЛИБРОВКА** последовательным нажатием кнопок  и . При этом прибор перейдет в режим **РАБОТА**.

9. ПОРЯДОК ПРИМЕНЕНИЯ ПРИБОРОВ СЕРИИ МЕТАКОН В ОПАСНОМ ПРОИЗВОДСТВЕ

На основании экспертизы технической документации, оценки конструкции и испытаний серийных образцов Центром по сертификации взрывозащитного и рудничного электрооборудования при Госгортехнадзоре России, приборы серии **МЕТАКОН** признаны соответствующими требованиям: ГОСТ 12.2.007.0-75; ГОСТ Р 51330.10-99 (МЭК 60079-11-99); гл.7.3. Правил устройства электроустановок и, в зависимости от используемых барьеров искробезопасности, приборам серии **МЕТАКОН** присвоена маркировка взрывозащиты:

[Exia]IIС; [Exib]IIС; [Exia]IIС Х; [Exia]IIB Х.

На приборы серии **МЕТАКОН** получены:

- **СВИДЕТЕЛЬСТВО** о соответствии электротехнических устройств требованиям безопасности ЦСВЭ ИГД № 2002.С189 от 12.07.2002г.;
- **СЕРТИФИКАТ СООТВЕТСТВИЯ** № РОСС RU.ГБ05.В00535 от 20.08 2002г.;
- **РАЗРЕШЕНИЕ** Госгортехнадзора России №РРС 04-6594 от 14.08 2002г. на применение их в опасном производстве за пределами опасных зон.

Регуляторы микропроцессорные серии **МЕТАКОН** могут использоваться в опасном производстве в соответствии с «Условиями применения»:

1. Приборы серии **МЕТАКОН** устанавливаются за пределами опасных зон.
2. Область применения регуляторов серии **МЕТАКОН** согласно маркировке взрывозащиты и другим нормативным документам, регламентирующим применение электрооборудования, расположенного вне взрывоопасной зоны и связанного искробезопасными электрическими внешними цепями с электрическими устройствами, установленными в опасных зонах.
3. Безопасная эксплуатация приборов обеспечивается за счет применения максимальной токовой защиты цепей питания и гальванической развязки входных цепей.
4. Функциональная схема подключения барьеров искробезопасности к приборам серии **МЕТАКОН** приведена на рис 9.1.
5. Корпуса всех устройств должны быть заземлены.
6. На боковой поверхности корпусов приборов серии **МЕТАКОН** приво-

дится маркировка с указанием взрывозащиты, а при монтаже приборов на монтажном щите аналогичная маркировка делается на монтажном щите.

Функциональная схема подключения приборов Метакон при использовании на взрывоопасных производствах



Рис. 9.1 Функциональная схема подключения приборов серии **МЕТА-КОН** при использовании на взрывоопасных производствах.

10. ТЕХНИЧЕСКОЕ ОБСЛУЖИВАНИЕ ПРИБОРА

10.1. Общие указания

10.1.1. Для прибора установлено ежемесячное обслуживание и обслуживание при проведении поверки.

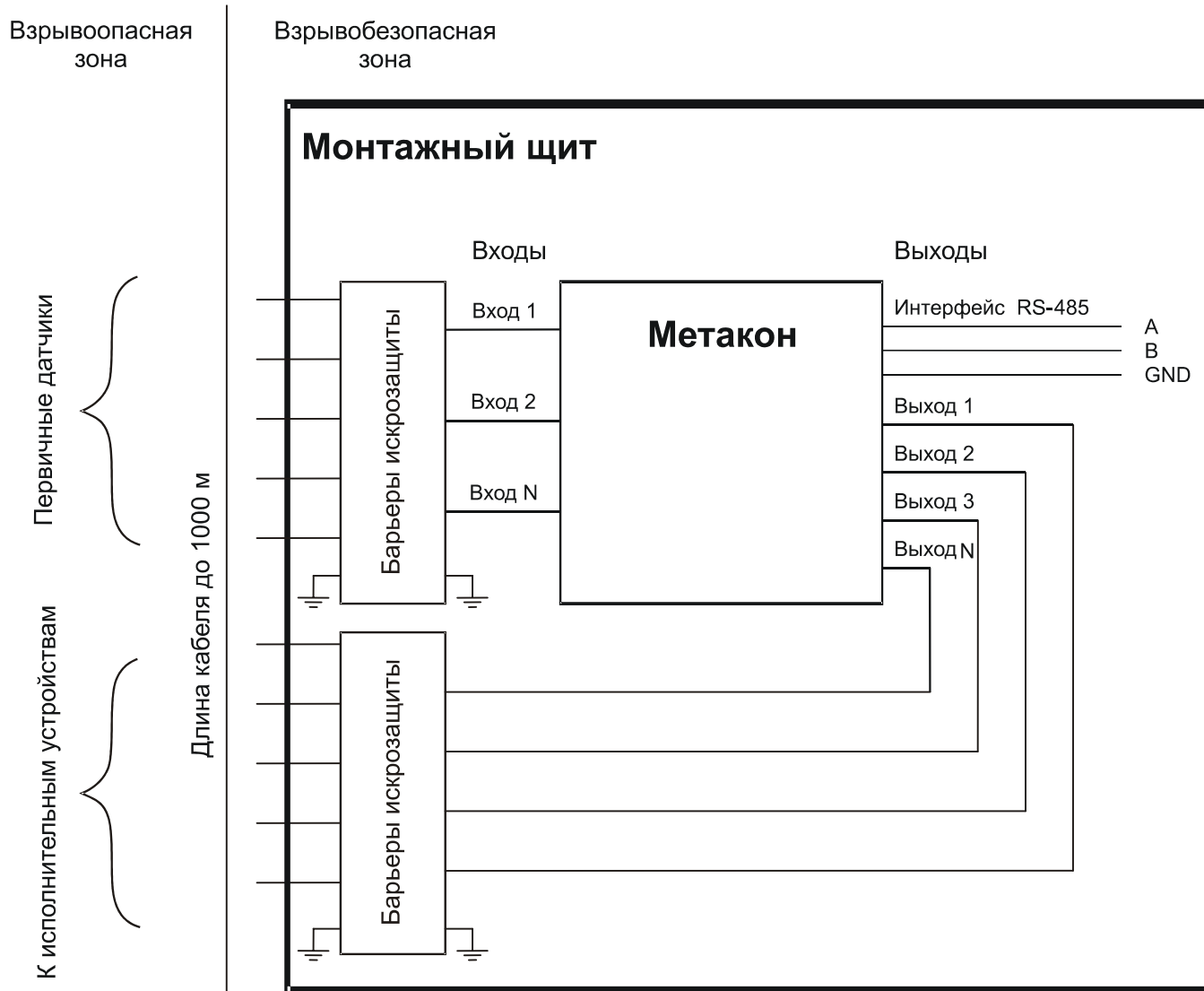
10.1.2. Ежемесячное техническое обслуживание прибора состоит в контроле крепления прибора, контроле электрических соединений, удаления пыли с корпуса прибора, удаления с помощью смоченного в спирте тампона загрязнений с передней панели.

10.1.3. Содержание технического обслуживания при проведении поверки указано в **МЕТОДИКЕ ПОВЕРКИ ПРИБОРА** (Приложение 1).

10.2. Указание мер безопасности

10.2.1. По способу защиты человека от поражения электрическим током приборы соответствуют классу 01 по ГОСТ 12.2.007.0-75.

10.2.2. Прибор должен быть заземлен с помощью клеммы защитного заземления.

10.2.3. Подключения и ремонтные работы, а также все виды технического обслуживания производятся при отключенном напряжении питания.

10.2.4. Запрещается эксплуатировать прибор вынутым из корпуса.

10.2.5. При эксплуатации, техническом обслуживании и поверке необходимо соблюдать требования ГОСТ 12.3.019-80, “Правил технической эксплуатации электроустановок потребителей”, “Правил техники безопасности при эксплуатации электроустановок потребителей”.

11. ПРАВИЛА ТРАНСПОРТИРОВАНИЯ И ХРАНЕНИЯ

11.1. Прибор должен транспортироваться в условиях, не превышающих заданных предельных условий:

- температура окружающего воздуха $-55 \dots +70$ °С;
- относительная влажность воздуха до 95 % при температуре +35 °С.

11.2. Прибор должен транспортироваться железнодорожным или автомобильным видами транспорта в транспортной таре при условии защиты от прямого воздействия атмосферных осадков. Не допускается кантовка и бросание прибора.

11.3. Прибор должен храниться в складских помещениях потребителя и поставщика в картонных коробках в следующих условиях:

- температура окружающего воздуха $0 \dots +50$ °С ;
- относительная влажность воздуха до 95 % при температуре +35 °С .
- воздух помещения не должен содержать пыли, паров кислот и щелочей, а также газов, вызывающих коррозию.

12. ВОЗМОЖНЫЕ НЕИСПРАВНОСТИ И СПОСОБЫ ИХ УСТРАНЕНИЯ.

Неисправность	Возможная причина	Способ устранения
<p>На индикаторе высвечивается сообщение Er.FI. Прибор не функционирует.</p>	<p>Сбой энергонезависимой памяти в результате прохождения очень сильной электромагнитной помехи. Целостность данных нарушена.</p>	<p>Нажать на передней панели любую кнопку. Если прибор начал работать, провести конфигурирование (п. 6). Если прибор не заработал, провести калибровку согласно п.8, затем конфигурирование, согласно п.6.</p>
<p>На индикаторе высвечивается сообщение AdC.E. Прибор не функционирует.</p>	<p>Выход из строя измерительной части прибора.</p>	<p>Ремонт силами предприятия - изготовителя.</p>
<p>При проведении поверки прибора основная погрешность измерения оказалась выше 0,1%</p>	<p>Неопознанное нарушение калибровки</p>	<p>Провести калибровку прибора согласно п. 8</p>
<p>Не размыкаются контакты реле.</p>	<p>Выход из строя реле в результате неправильной эксплуатации.</p>	<p>Ремонт силами предприятия - изготовителя.</p>
<p>Неправильные показания прибора, несмотря на проведенную поверку.</p>	<p>Неправильно установлен тип ТПС или неверно выбран диапазон измерения.</p>	<p>Произвести конфигурирование прибора согласно п. 6</p>
<p>На индикаторе высвечивается сообщение Err. Прибор функционирует.</p>	<p style="text-align: center;">п. 3.9</p>	<p>Устранить возможный обрыв входных цепей, устранить причину выхода за границы диапазона.</p>
<p>Прибор выдает неправильные (с точки зрения пользователя) выходные сигналы.</p>	<p>Неправильно выставлены функции компараторов, не согласовано с уставками.</p>	<p>Произвести конфигурирование прибора согласно п. 6. Выставить необходимые значения уставок.</p>

13. ГАРАНТИИ ИЗГОТОВИТЕЛЯ

13.1 Предприятие-изготовитель гарантирует соответствие выпускаемых образцов прибора всем требованиям ТУ на них при соблюдении потребителем условий эксплуатации, транспортирования и хранения. Гарантийный срок хранения – 6 мес. с момента изготовления прибора. Гарантийный срок эксплуатации – 18 мес. со дня ввода прибора в эксплуатацию или по истечении гарантийного срока хранения.

13.2 Гарантийный срок продлевается на время подачи и рассмотрения рекламации, а также на время проведения гарантийного ремонта силами изготовителя в период гарантийного срока.

13.3 Адрес предприятия-изготовителя:

603106, г. Нижний Новгород, а/я 166,

тел./факс: (8312) 66-23-09, 66-14-05, 66-16-04.

МЕТОДИКА ПОВЕРКИ ПРИБОРА**П.1 ВВЕДЕНИЕ**

П1.1. Настоящая методика распространяется на регуляторы измерительные микропроцессорные типа **МЕТАКОН-512-Р-ТСХ-Х/522-Р-ТСХ-Х /532-Р-ТСХ-Х** (в дальнейшем - прибор).

П 1.2. В настоящей методике использованы ссылки на следующие нормативные документы:

- ПИМФ.421243.041 РЭ. Руководство по эксплуатации;
- ПР 50.2.006-94 ГСИ. Порядок проведения поверки средств измерений.

П1.3. Поверка прибора производится для определения работоспособности прибора и его метрологических характеристик.

П.1.4. Первичная поверка проводится на предприятии-изготовителе перед продажей прибора.

П.1.5. Периодическая проверка проводится метрологическими службами потребителя не реже одного раза в 2 года.

П.1.6 Для проведения поверки в приборе предусмотрены специальные режимы, позволяющие проводить поверку согласно данной методике (см. Руководство по эксплуатации).

П.2 СРЕДСТВА ПОВЕРКИ

Перечень оборудования и образцовых средств измерений, используемых при поверке приведен в табл. П.2.1.

Таблица П.2.1

Наименование образцового средства измерений	Основная погрешность, не более
Магазин сопротивлений 0-500 Ом (P4831)	0,03 %
Источник постоянного напряжения (24 В, 200 мА)	5%
Резистор (150 Ом, 5 Вт)	5%
Универсальный вольтметр (В7-22)	1%

Примечания

1. При испытаниях допускается использование другой аппаратуры и оборудования, обеспечивающей необходимую точность и условия проведения

измерения.

2. Вся КИА, используемая при испытаниях, должна быть поверена в соответствии с требованиями ПР 50.2.006-94.

П.3 ОПЕРАЦИИ ПОВЕРКИ

П.3.1. При проведении поверки прибора выполняют операции, перечисленные в таблице П.3.1 (знак "+" обозначает необходимость проведения операции).

П.3.2. При получении отрицательных результатов поверки прибор следует перекалибровать. Если после этого прибор не проходит поверку его следует забраковать.

Таблица П.3.1

Наименование операции	Номер пункта Методики поверки	Операции	
		Первичная поверка	Периодическая поверка
Внешний осмотр	п. П.6	+	+
Опробование	п. П.7	+	+
Установление метрологических характеристик	п. П.8	+	+

П.4 УСЛОВИЯ ПОВЕРКИ

Поверка прибора проводится при следующих условиях:

- температура окружающего воздуха (20 ± 2) °С;
- относительная влажность от 30 до 80 %;
- атмосферное давление от 86 до 106 кПа;
- напряжение питания $(220 \pm 4,4)$ В, частота тока питания (50 ± 1) Гц;
- коэффициент высших гармоник питающей сети не более 5%;
- отсутствие внешних электрических и магнитных полей, влияющих на работу прибора.

П.5 ПОДГОТОВКА К ПРОВЕДЕНИЮ ПОВЕРКИ

П.5.1. Перед проведением поверки все образцовые средства измерения необходимо прогреть в течение времени, указанного в "Руководствах по эксплуатации..." на них.

П.5.2. Перед проведением поверки прибор необходимо прогреть в течение 15 мин.

П.6. ВНЕШНИЙ ОСМОТР

При внешнем осмотре проверяется:

- соответствие комплектности прибора паспорту;
- состояние корпуса прибора;
- наличие и целостность пломбы изготовителя;
- сохранность пленочного покрытия лицевой панели прибора;
- состояние соединителей **X1** и **X2**.

П.7. ОПРОБОВАНИЕ ПРИБОРА

П.7.1. Опробование прибора заключается в проверке срабатывания контактов реле.

П.7.2. При проверке выходов реле используется схема, приведенная на рис.П.7.1.



Рис. П.7.1. Схема проверки выходов реле

П.7.3 Перед началом измерений необходимо произвести следующие действия:

- подключить прибор к сети и включить прибор;
- нажать на приборе одновременно кнопки ▼ и ▲, на нижнем индикаторе загорятся символы (--) ;
- последовательным нажатием любой из кнопок ▼ или ▲ установить на верхнем индикаторе сообщение **Prob**;
- нажать кнопку **ВВОД** ;
- последовательным нажатием кнопки **ПАРАМЕТР** установить на нижнем индикаторе символы **OU**.

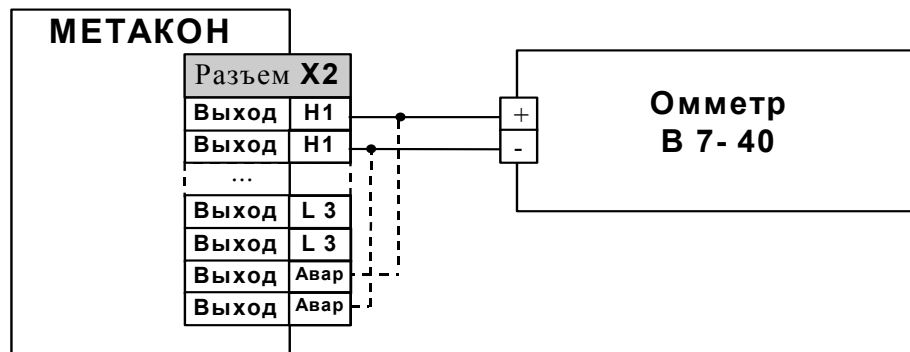

П.7.4 После проведения действий п. П. 7.3 последовательно производится проверка срабатывания контактов реле на выходах **Н1 (Разъем X2 контакты 1,2)**, **Н2 (Разъем X2 контакты 3,4)**, **Н3 (Разъем X2 контакты 5,6)**, **L1 (Разъем X2 контакты 7,8)**, **L2 (Разъем X2 контакты 9,10)**, **L3 (Разъем X2 контакты 11,12)** и **Вых.АВАРИЯ (Разъем X2 контакты 13,14)** - данная раскладка контактных групп приведена для прибора **МЕТАКОН-532-Р**. Управление производится кнопками ▼, ▲. При этом на верхнем индикаторе отображается **On, OFF** (включено, выключено).

Количество проверяемых **ВЫХОДОВ** (контактов реле) определяется для каждой модификации прибора **МЕТАКОН** индивидуально, исходя из монтажной схемы, приведенной в «Руководстве по эксплуатации» на прибор или на боковой наклейке с функциональным назначением входных и выходных клеммных соединителей.

П.7.5 Измерения производятся омметром В7-40.

П.7.6 Прибор считается выдержавшим данную проверку, если сопротивление контактов всех реле в замкнутом состоянии не превышает 0,2 Ом, а в разомкнутом – не менее 10 Мом.

П.7.7 После завершения измерений для возврата прибора в исходное состояние производятся следующие действия:

- последовательным нажатием кнопки  установить на верхнем индикаторе сообщение **End**;
- нажать кнопку  ;
- последовательным нажатием любой из кнопок ▼ или ▲ установить на верхнем индикаторе сообщение **End**;
- нажать кнопку  .

П.8 ОПРЕДЕЛЕНИЕ МЕТРОЛОГИЧЕСКИХ ХАРАКТЕРИСТИК

П.8.1. Определение метрологических характеристик заключается в проверке основной погрешности измерения сопротивления по всем входам путем измерения эталонных сопротивлений. Проверка производится на всех возможных диапазонах измерения сопротивления, указанных в табл. П.8.1.

Таблица П.8.1

Значение параметра r.r	D (диапазон измерения)	Единица младшего раз-
-------------------------------	------------------------	-----------------------

(см. п. 8.6 РЭ)	сопротивления)	ряда индикатора
МЕТАКОН - 5X2- P- TC100 - X		
L100	100 Ом (0...100)	0,01 Ом
L133	133,3 Ом (0...133,3)	0,1 Ом
L200	200 Ом (0...200)	0,1 Ом
L400	400 Ом (0...400)	0,1 Ом
МЕТАКОН - 5X2 - P- TC50 - X		
L_50	50 Ом (0...50)	0,01 Ом
L_66	66,6 Ом (0...66,6)	0,01 Ом
L100	100 Ом (0...100)	0,01 Ом
L200	200 Ом (0...200)	0,1 Ом

П.8.2. Схема подключений при определении метрологических характеристик показана на рис. П.8.1. Точки соединения парных проводов следует производить на зажимных клеммах магазина сопротивлений.



Рис. П.8.1. Определение метрологических характеристик.



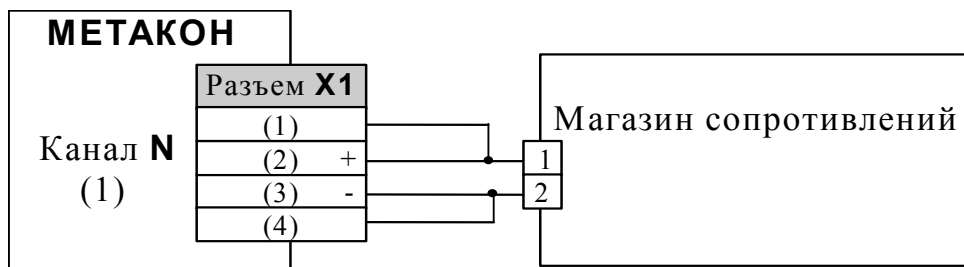

П.8.3. Перед проведением измерений необходимо произвести следующие действия:

- в исходном состоянии (после подачи питания) нажать на приборе одновременно кнопки ▼ и ▲; на нижнем индикаторе загораются символы -- ;
- последовательным нажатием любой из кнопок ▼ или ▲ установить на верхнем индикаторе сообщение **Prob**;
- нажать кнопку ; на нижнем индикаторе отображается **г.г**.

П.8.4. Порядок проведения измерений:

- после выполнения действий п. П.8.3 последовательным нажатием любой из кнопок ▼ или ▲ установить на верхнем индикаторе значение параметра **г.г**, рав-

ное **L100** (мод. **ТС100**) или **L_50** (мод. **ТС50**) (таб. П.8.1);

- нажать кнопку  ;
- нажать кнопку , на нижнем индикаторе высвечиваются символы **1.r**, где цифра указывает на канал **1**; при этом на верхнем индикаторе отображается значение текущего измеряемого сопротивления;
- произвести измерения на канале **1** согласно таблице П.8.2;
- нажать кнопку , на нижнем индикаторе высвечиваются символы **2.r**, где цифра указывает на канал **2**;
- произвести измерения на канале **2** согласно таблице П.8.2;
- нажать кнопку , на нижнем индикаторе высвечиваются символы **3.r**, где цифра указывает на канал **3**;
- произвести измерения на канале **3** согласно таблице П.8.2;
- последовательным нажатием кнопки  установить на нижнем индикаторе символы **r.r**;
- повторить вышеописанные действия, выбирая следующие диапазоны (см.табл.П8.1).

П.8.5. По окончании измерений прибор возвращается в исходное состояние в соответствии с п.П.7.7.

П.8.6. Прибор считается выдержавшим проверку метрологических характеристик, если:

- результаты измерений не выходят за пределы, указанные в табл. П.8.2;
- проверка проведена по всем каналам прибора.

Таблица П.8.2

МЕТАКОН-5Х2-Р-ТС100-Х					
<i>Диапазон измерения сопротивления (D): 0...100 Ом (r.r = L100).</i>					
Эталонное сопротивление (Ом)	0	25	50	75	98
Допустимые показания прибора	0,00 ...0,10	24,90... 25,10	49,90... 50,10	74,90... 75,10	97,90... 98,10
<i>Диапазон измерения сопротивления (D): 0...133,3 Ом (r.r = L133).</i>					
Эталонное сопротивление (Ом)	0	33	65	98	130
Допустимые показания прибора	0,0...0, 1	32,9... 33,1	64,9... 65,1	97,9... 98,1	129,9... 130,1
<i>Диапазон измерения сопротивления (D): 0...200 Ом (r.r = L200).</i>					
Эталонное сопротивление (Ом)	0	50	100	150	200
Допустимые показания прибора	0,0...0, 2	49,8... 50,2	99,8... 100,2	149,8... 150,2	199,8... 200,2
<i>Диапазон измерения сопротивления (D): 0...400 Ом (r.r = L400).</i>					
Эталонное сопротивление (Ом)	0	100	200	300	400
Допустимые показания прибора	0,0...0, 4	99,6... 100,4	199,6... 200,4	299,6... 300,4	399,6... 400,4
МЕТАКОН-5Х2-Р-ТС50-Х					
<i>Диапазон измерения сопротивления (D): 0...50 Ом (r.r = L_50).</i>					
Эталонное сопротивление (Ом)	0	13	25	38	50
Допустимые показания прибора	0,00... 0,05	12,95... 13,05	24,95... 25,05	37,95... 38,05	49,95... 50,05
<i>Диапазон измерения сопротивления (D): 0...66,6 Ом (r.r = L_66).</i>					
Эталонное сопротивление (Ом)	0	16	33	49	66
Допустимые показания прибора	0,00... 0,07	15,93... 16,07	32,93... 33,07	48,93... 49,07	65,93... 66,07
<i>Диапазон измерения сопротивления (D): 0...100 Ом (r.r = L100).</i>					
Эталонное сопротивление (Ом)	0	25	50	75	99
Допустимые показания прибора	0,00... 0,10	24,90... 25,10	49,90... 50,10	74,90... 75,10	98,90... 99,10
<i>Диапазон измерения сопротивления (D): 0...200 Ом (r.r = L200).</i>					
Эталонное сопротивление (Ом)	0	50	100	150	200
Допустимые показания прибора	0,0... 0,2	49,8... 50,2	99,8... 100,2	149,8... 150,2	199,8... 200,2

П.8.7. Дополнительно могут быть проведены испытания в точках, отличных от указанных в табл. П.8.2.

П.8.8. Основную приведенную погрешность измерения прибора (%) можно определить по следующей формуле:

$$\xi = |(R_n - R_o) / D| \cdot 100;$$

где:

ξ - основная приведенная погрешность измерения, выраженная в процентах,

R_n - показания прибора, выраженные в Ом;

R_o - значение эталонного сопротивления, установленное на магазине, Ом

D - диапазон измерения сопротивления (таб. П.8.1, П.8.2), Ом;

П. 8.9. На всех проверяемых точках диапазонов измерения основная приведенная погрешность не должна превышать 0,1%.

П.9. ОФОРМЛЕНИЕ РЕЗУЛЬТАТОВ ПОВЕРКИ

П.9.1. При положительных результатах первичной поверки прибор признается годным к эксплуатации, о чем делается отметка в формуляре на прибор за подписью поверителя. При периодической поверке оформляется свидетельство о поверке в соответствии с ПР 50.2.006-94. Подпись поверителя заверяется поверительным клеймом.

П.9.2. При отрицательных результатах периодической поверки прибор в обращение не допускается, на него выдается извещение о непригодности с указанием причин, а свидетельство или запись в формуляре.